

Periferální turbínová čerpadla vyrobená z litiny vhodná pro domácí použití, zvyšování tlaku horké a studené vody a napájení tlakových kotlů.

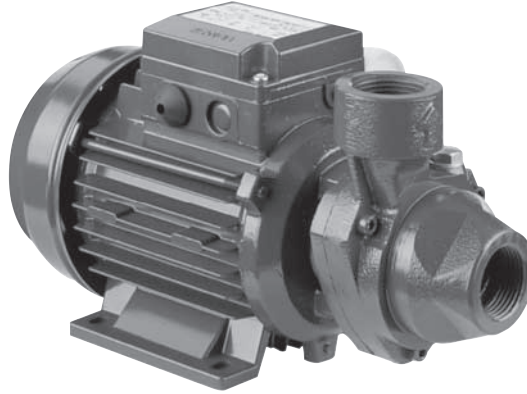

### SPECIFIKACE

- Maximální provozní tlak: 6 bar u PRA 0.50  
7,5 bar u PRA 0.80 a 12 bar u ostatních modelů
- Maximální teplota kapaliny: 80 °C

### MATERIÁL

- Těleso čerpadla a příruba z litiny
- Hřídel z C10 u verze PRA 0.50  
AISI 303 u ostatních modelů
- Mechanická ucpávka z uhlíku/keramiky/NBR

### TECHNICKÉ ÚDAJE

- T.E.F.C. dvoupólový motor
- Třída izolace F
- Stupeň ochrany IP44
- Jednofázové napětí 230 V ± 10 % 50 Hz, třífázové napětí 230/400 V ±10 % 50 Hz
- Trvale připojený kondenzátor a automatická tepelná ochrana proti přetížení u jednofázové verze
- Tepelnou ochranu zajistí uživatel pro třífázovou verzi
- Výtlak-sání 1"

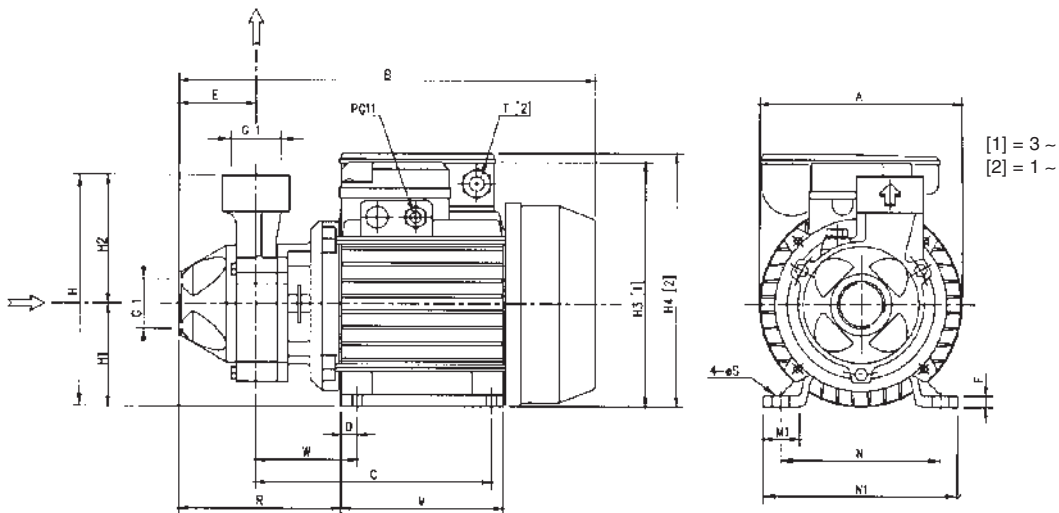

### TABULKA ROZMĚRŮ

Typ čerpadla	Rozměry (mm)																			Hmotnost (kg)
	A	B	C	D	E	F	H	H1	H2	H3	H4	M	M1	N	N1	R	T	W	S	
PRA 0.50M	130	263.5	148.5	10	50	7	143	63	80	-	160	100	23	100	120	118.5	PG11	69	7	5.6
PRA 0.50T	130	263.5	148.5	10	50	7	143	63	80	149.5	-	100	23	100	120	118.5	-	69	7	5.6
PRA 0.80M	130	290.5	159.3	11	53.8	9	161	71	90	-	178	112	25	112	135	122	PG11	69	7	9.2
PRA 0.80T	150	290.5	159.3	11	53.8	9	161	71	90	167.5	-	112	25	112	135	122	-	69	7	9.2
PRA 1.00M	150	290.5	159.3	11	53.8	9	161	71	90	-	178	112	25	112	135	122	PG11	69	7	9.7
PRA 1.00T	150	290.5	159.3	11	53.8	9	161	71	90	167.5	-	112	25	112	135	122	-	69	7	9.7
PRA 1.50M	162	330.5	188	12	57	12	175	80	95	-	212	124	28	125	152	144	PG13.5	88	9	14.5
PRA 1.50T	162	330.5	188	12	57	12	175	80	95	186.5	-	124	28	125	152	144	-	88	9	14.5
PRA 2.00M	162	330.5	188	12	57	12	175	80	95	-	212	124	28	125	152	144	PG13.5	88	9	15.8
PRA 2.00T	162	330.5	188	12	57	12	175	80	95	186.5	-	124	28	125	152	144	-	88	9	15.8

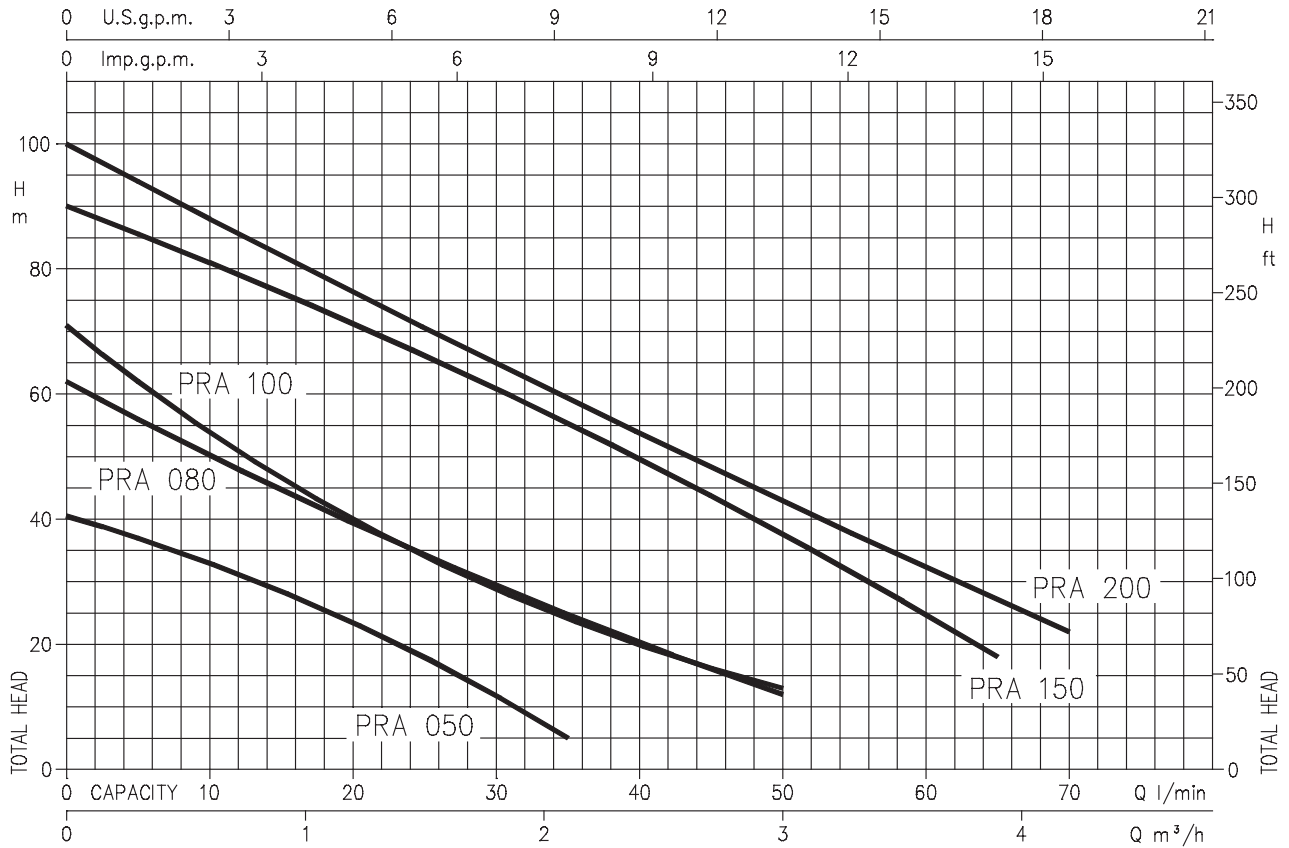
**VÝKONNOSTNÍ KŘIVKY** (podle ISO 9906, příloha A)

**VÝKONNOSTNÍ TABULKA**

Typ čerpadla		kW	Kondenzátor		Jmenovitý proud [A]			l/min m³/h	Q = průtok čerpadla							
Jednofázový 230V 50Hz	Třífázový 230/400V 50Hz		μF	Vc	Jedno- fázový	Třífázový 230 V   400 V			5 0.3	10 0.6	15 0.9	20 1.2	35 2.1	50 3	65 3.9	70 4.2
PRA 0.50M	PRA 0.50T	0.37	10	450	2,6	1,7	1,0	37	33.3	28.7	23.7	5	-	-	-	
PRA 0.80M	PRA 0.80T	0.6	16	450	4,9	3,6	2,1	56	50.7	45.1	39.8	25	12	-	-	
PRA 1.00M	PRA 1.00T	0.75	20	450	5,6	4,1	2,4	62	54.4	47	40.4	24.3	13	-	-	
PRA 1.50M	PRA 1.50T	1.1	35	450	10,0	6,3	3,6	-	81	76.9	71.9	55.8	37.9	18	-	
PRA 2.00M	PRA 2.00T	1.5	40	450	10,9	7,0	4,0	-	88	82.9	77	59.8	43.3	27.4	22	